



- 1/4" Sony Super HAD CCD
- Tag/Nacht (mech. IR-CUT)
- 10fach Autofocus ZOOM
- 72 Infrarot LED's
- Fernbedienung
- Wetterfest IP66
- inkl. Halter, Sonnendach und FB

### T-SET-N90-OSD (40.710.42)

Tag/Nacht Kamera mit mech. IR Cut Filter und leistungsfähigem Infrarotstrahler (70 IR LED 's) für den Innen- und Außeneinsatz (IP66). Funktionen wie Bildintegration (DSS), Gegenlichtregelung, elektronische Blende oder Weißabgleich dienen zur Bildverbesserung und können automatisch oder manuell betrieben werden. Alle Einstellungen erfolgen über ein bedienerfreundliches OSD Menü mittels Fernbedienung oder "Pelco" Protokoll (RS485). Ein 10fach Autofocus ZOOM Objektiv (4,2-42mm) sorgt für die optimale Belichtung des hochauflösenden 1/4" SONY Super HAD CCD's (530TVL). Ein gesetzeskonformer Einsatz ist durch eine Privatzenenmaskierung allorts möglich. Zur Befestigung der Kamera dient ein universeller Wand- /Deckenhalter mit innenliegender Kabelführung. Die Spannungsversorgung kann wahlweise über 12VDC oder 24VAC erfolgen.

Technische Daten	
Videonorm	PAL
Aufnahmesensor	1/4" Sony Super HAD CCD
Abtastung	2:1 Interlace
Aktive Bildelemente	440k (752X582)
Videoausgang	1 Vss bei 75 Ohm, BNC
Auflösung	540 TVL (16 Bit DSP)
Objektiv	3,8 - 38 mm Motorzoom / F1.8
Tag/Nacht Umschaltung	auto/manuell (mech. IR CUT)
IR-Beleuchtung	72 IR-LED (30°)
Wellenlänge	850nm
IR-Reichweite	Innen 50m / Außen 30m
Lichtempfindlichkeit	0,5Lux (Farbe) / 0,02Lux (SW) 0,005Lux (DSS) bei F 1,8
Sens-up (Bildintegration)	Ja, max. 128fach
Gegenlichtkompensation (BLC)	Ja, einstellbar (aus, gering, mittel, hoch)
Rauschunterdrückung (DNR)	Ja, einstellbar
Weißabgleich	ATW, AWC, Manuell
Elektronische Blende	auto/manuell 1/50 - 1/120.000 sek.
Anzeige	OSD
Signal/Rauschabstand	> 50 dB
Bewegungssensor	Ja
Privatzenenmaskierung	Ja
Gerät-Steuerung	Fernbedienung, RS 485 (Pelco)
Spannungsversorgung	12 VDC / 24VAC (Dual Power)

Stromaufnahme	max. 1200mA
Schutzart	IP 66
zul. Arbeitstemperatur	-20°C - 65°C
max. Luftfeuchtigkeit	85 %
Gewicht	1,2 kg
Sonstiges	Videotestanschluß

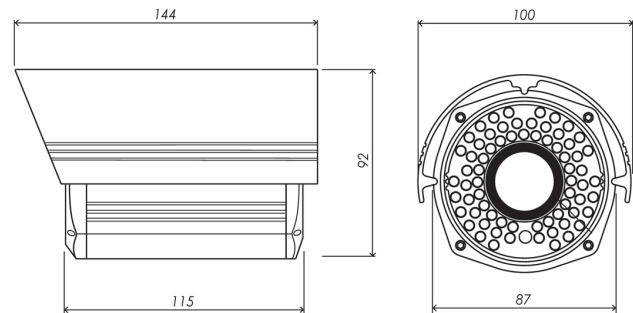

Zubehör	
T-NT 1500 (43.100.02)	Steckernetzteil mit Hohlstecker 2,1mm